



LCU-1S

Liquid Control Unit

User Manual



CONFORMS TO
ANSI/UL STD.998
CERTIFIED TO
CAN/CSA STD.
C22.2 No.104



English • Français • Deutsch • 中文

© 2021 Antari Lighting and Effects Ltd.

LCU-1S

Liquid Control Unit

User Manual

Safety Information



Please read the following safety information carefully before operating the machine. This information includes important safeguards about installation, usage, and maintenance. Pay attention to all warning labels and instructions in this manual and printed on the machine.

If you have questions about how to operate the machine safely, please contact your local Antari dealer for help.

- Keep this device dry.
- Always connect to a grounded circuit to avoid risk of electrocution.
- Before connecting the machine to power, always check that the voltage indicated on the machine matches to your local AC voltage. Do not use the machine if AC power voltage does not match.
- Disconnect the machine from AC power before servicing and when not in use.
- This product is for indoor use only! Do not expose to rain or moisture. If fluid is spilled, disconnect AC power and clean with a damp cloth. If fluid is spilled onto electronic parts, immediately unplug the machine and contact your local Antari dealer for advice.
- No user serviceable and modifiable parts inside. Never try to repair this product, an unauthorized technician may cause damage or malfunction to the machine.
- For adult use only. Never leave the machine running unattended.
- Never add flammable liquid of any kind to the machine.
- Make sure there are no flammable materials close to the machine while operating.
- Only use Antari fluid. Other fluid may lead to machine malfunction.
- If the machine fails to work, unplug the machine and stop operation immediately. Contact your local Antari dealer for advice.
- Before transporting the machine, make sure the fluid tank is completely drained.
- Fog/Snow fluid may present health risks if swallowed. Do not drink fog fluid. Store it securely. In case of eye contact or if fluid is swallowed, immediately look for medical advice.

Unpacking and Inspection

Immediately upon receiving the machine, carefully unpack the carton, check the content to ensure that all parts are present and have been received in good condition. If any parts appear damaged or mishandled from shipping, notify the shipper immediately and retain the packing material for inspection.

What is included:

- 1 x LCU-1S Liquid Control Unit
- 1 x Power Cord
- 1 x 4 Pin Data Connection Cable
- 1 x Fluid Tube
- 1 x Fluid Filter
- 1 x User Manual

Product Dimensions



Product Overview



Setup and Installation

Compatible Models

LCU-1S is designed to use with Z-1200II, S-100X, S-200X and SW-250. Each model has a pre-programmed fluid flow rate to reach best performance.

Fluid Connection

From control unit to machines the fluid flow through 6mm tube. The machine is equipped with 4mm tube, use supplied 6 to 4mm adaptor to connect from end of fluid tube to machine fluid inlet. On the input of fluid to control unit fit provided filter to the end of fluid tube prevent obstacle entering the fluid line.

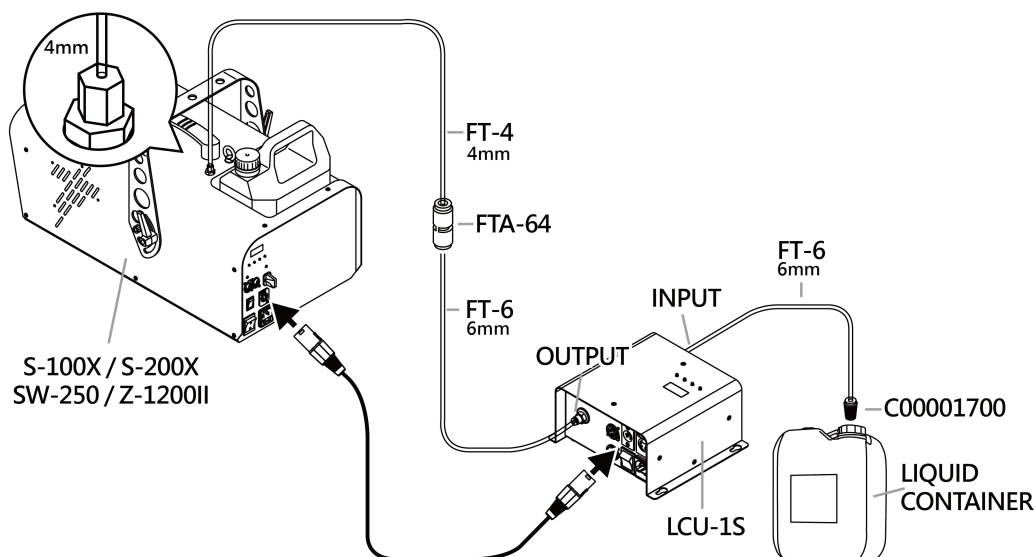

Data Connection

For data connection a 4-pin connector is used. Connect the output of control unit with input of remote on the machine.

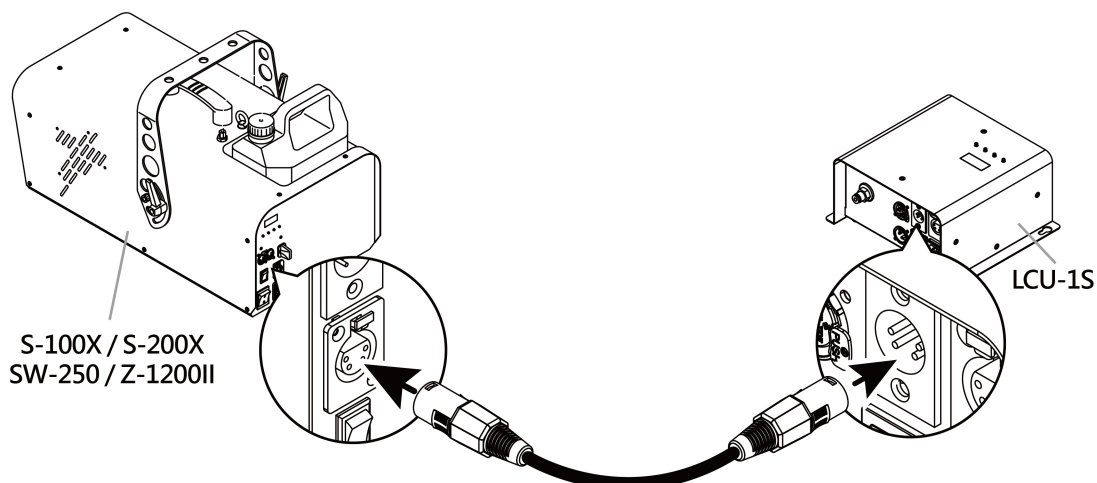

***Note: LCU-1S is designed to use with Z-1200II, S-100X, S-200X and SW-250. Can supply to one machine at a time.

Operation

Control Panel Operation

The control unit can be operated with the onboard digital control interface.

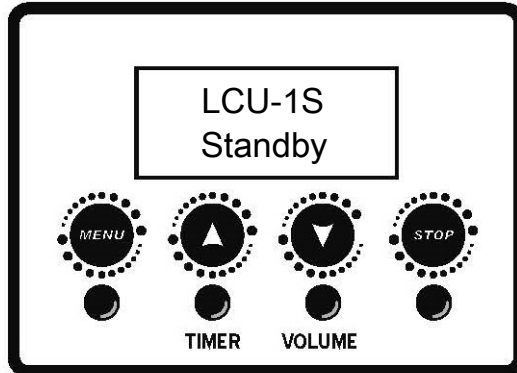

Button	Function
[MENU]	Scroll through setting menu
▲ [UP]/[TIMER]	Up/Activate Timer function
▼ [DOWN]/[VOLUME]	Down/Activate Volume function
[STOP]	Deactivate Timer/Volume function

Control Menu

Interval XXX Sec	Set interval from 5 to 200 seconds
---------------------	------------------------------------

Duration XXX Sec	Set duration from 1 to 200 seconds
---------------------	------------------------------------

Timer Out 100%	Set timer output from 1 to 100%
-------------------	---------------------------------

Volume Out 100%	Set output volume from 1 to 100%
--------------------	----------------------------------

DMX512
Add:XXX

Set DMX address from 1 to 512

Remote
Type XXX

Select remote SC-2 or Z-8

Model
XXXX

Select model to operate with S-100X, S-200X, SW-250, Z-1200II

IMPORTANT: “Null” can be used with any machine required supplying of liquid, and possible to supply multiple machines. In this mode the fluid pump is program to run at full capacity, which the output volume can be adjusted manually to match the supplied machines.

Z-8 Remote Control Operation (Optional)

To operate the Z-1200II by remote control, connect the remote to the 4 pin control input located on the rear of control unit. Z-8 remote offers manual, continuous and timer operation. For timer mode use rotary knob on top to set interval, duration and output volume.



SC-2 Remote Control Operation (Optional)

Use SC-2 remote control for operation with S-100X/S-200X/SW-250. Set switch to on position to activate, and adjust the output volume by turning the rotary knob.



DMX Connector Pin Assignment

The machine provides a 3-pin XLR connector for DMX connection. The diagram below indicates pin assignment information.

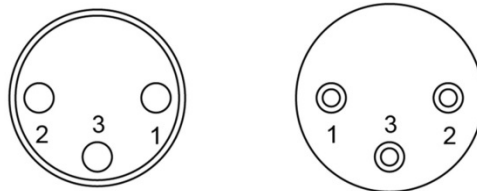

3 Pin XLR

Pin	Function
1	Ground
2	Data-
3	Data+

DMX Operation

Making the DMX Connection – Connect the machine to a DMX controller or to one of the machines in the DMX chain. The machine uses a 3-pin XLR connector for DMX connection, the connector is located on the front of the machine.



DMX Channel Function

Channel Mode	Channel	Value	Function
1	1	0-4	Off
		5-255	Output volume from 1-100%

Service and Maintenance

- Do not allow the machine to become contaminated.
- Only use a damp cloth to clean the casing.
- It is recommended to run the machine on a monthly basis in order to achieve best performance and output condition.

Fuse Replacement



Disconnect AC power before replacing fuse. Only replace fuse with same type and rating.

Step 1: Disconnect power cord from supply.

Step 2: Use a flat-head screwdriver to release fuse holder.

Step 3: Replace fuse with exact same type and rating as indicated below.

Step 4: Reinsert fuse holder.

Fuse

120V = T2A 250V

230V = T1A 250V

Error Messages

System Error	Indicates the power is not switched on.
-----------------	---

If the above message shows on the display, switch on the power of control unit or contact your local Antari dealer for advice

Technical Specifications

Input voltage	US model : AC 100-120V, 50 / 60Hz 0.35A EU model : AC 220-240V, 50 / 60Hz 0.18A
Rated power	40W
Fluid consumption	400 ml/min
Compatible fluid	Antari Fluid
Ambient temp. range	5 °C - 40 °C (41 °F-104 °F)
Control	DMX512, Timer, Manual
DMX channels	1 channel
Connection	XLR 3-pin (DMX)
Optional accessories	Z-8 Remote Control SC-2 Remote Control
Dimension	L203 W179 H96 mm (L7.99 W7.05 H3.78 inch)
Weight	3.3 kg (7.28 lbs)

Notices de sécurité



En vue d'utiliser correctement votre nouvel appareil, veuillez lire attentivement ce mode d'emploi. Pour assurer la longévité et le bon fonctionnement de votre machine à fumée, veuillez lire attentivement les instructions suivantes concernant le maniement, la sécurité et l'entretien. Veuillez suivre toute instruction de sécurité appliquée sur le boîtier de votre machine à neige Antari.

Si vous avez des questions sur l'usage de la machine en toute sécurité, contactez votre revendeur Antari.

- Protéger de l'humidité.
- Utilisez uniquement des prises de courant à terre à 3 broches.
- Avant la première mise en marche, assurez-vous que l'appareil soit branché à l'alimentation correcte. Ne jamais utiliser la machine quand la voltage n'est pas correcte.
- Débranchez l'appareil du secteur avant d'entretien ou quand vous n'utilisez pas la machine.
- L'appareil a été conçu pour un emploi dans des locaux clos. Protéger de l'humidité. En cas de projection de liquide, débranchez l'appareil du secteur et nettoyez avec un chiffon humide. Si du liquide devait pénétrer à l'intérieur de l'appareil, débranchez le immédiatement et contactez un technicien ou votre revendeur Antari avant de le réutiliser.
- A l'intérieur de l'appareil, il n'y a aucune partie qui ait besoin d'être révisée. Ne jamais essayer de réparer le produit parce qu'il détruirait la machine.
- L'usage de cet appareil n'est prévu que pour les adultes. Ne jamais faire marcher sans surveillance.
- Ne jamais mélanger des liquides inflammables gazeux ou huileux avec le liquide à fumée.
- Respectez une distance minimum de 50 cm entre le bec de la machine et les

matériaux inflammables.

- Employez uniquement des liquides à fumée de haute qualité à base d'eau Antari FLG ou liquides recommandée par votre revendeur.
- Si votre machine à fumée Antari ne devait plus fonctionner correctement, éteignez le immédiatement. S'il vous plaît contactez votre revendeur Antari.
- Faites attention à ce que le réservoir soit toujours complètement vidé avant d'envoyer ou transporter l'appareil.
- Ne jamais avaler le liquide à fumée. Stocker avec prudence. Si c'était tout de même le cas, consultez un médecin immédiatement.

Déballage & inspection

Ouvrez le carton extérieur et assurez vous que toutes les pièces n'aient subi aucun dommage durant leur transport. En cas de livraison endommagée ou incomplète, toujours contactez immédiatement votre revendeur Antari.

Dans votre carton :

- 1 x LCU-1S Liquid Control Unit
- 1 x Câble d'alimentation
- 1 x Câble de données, 4 pôles
- 1 x Tuyau de liquide
- 1 x Filtre de liquide
- 1 x Mode d'emploi

Dimensions du produit



Descriptif du produit



Setup et Installation

Modèles compatibles

LCU-1S a été développé pour les modèles Z-1200II, S-100X, S-200X et SW-250. Chaque modèle a un taux d'écoulement pré réglé afin d'atteindre la performance optimale.

Connexion de liquide

Le liquide à fumée coule du LCU-1S aux machines à fumée par un tuyau de 6 mm tandis que les machines ont des entrées de liquide de 4 mm. Utilisez donc l'adaptateur fourni pour connecter le LCU-1S. Afin d'éviter d'une contamination du tuyau, l'entrée de liquide a un filtre.

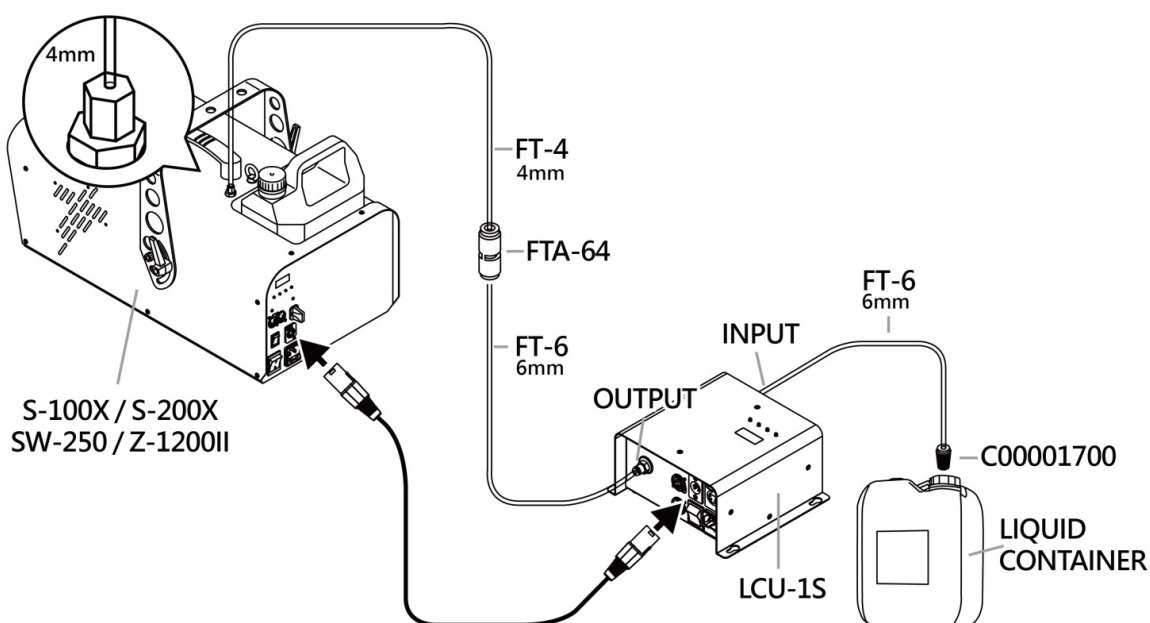

Connexion DMX

La connexion de données s'effectue par une fiche 4-pôles. Connectez la sortie du LCU-1S avec l'entrée de la télécommande de la machine.

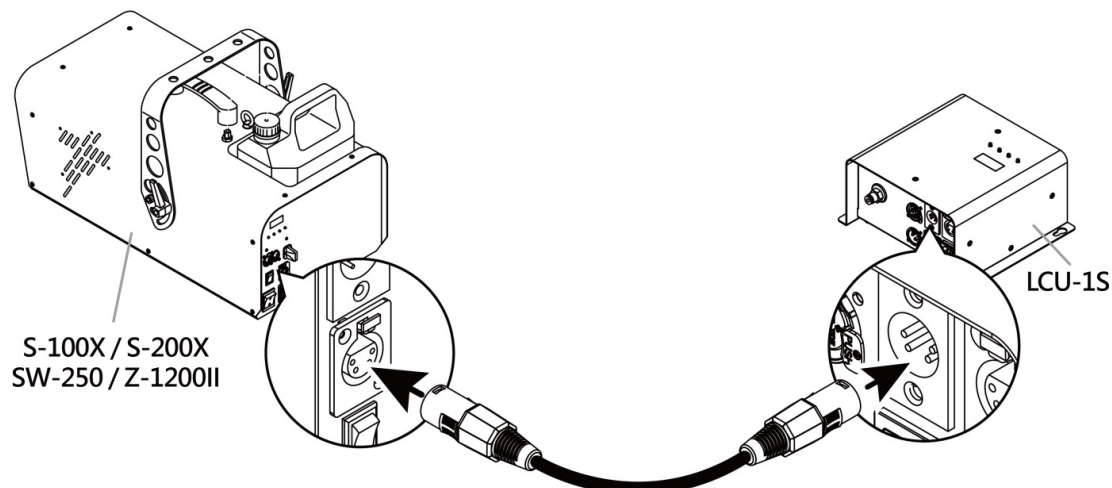

Remarque : Le LCU-1S a été développé pour les modèles Z-1200II, S-100X, S-200X et SW-250. Nous recommandons l'utilisation du contrôleur avec seulement une machine.

Opération

Panneau de contrôle

Vous pouvez contrôler l'appareil avec le panneau de contrôle intégrée.

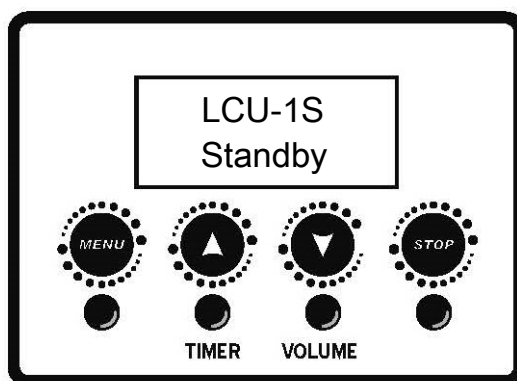

Bouton	Fonction
[MENU]	Permet d'accéder aux différents menus
▲ [UP]/[TIMER]	Pour augmenter une valeur ou choisir entre options /

	Pour activer le mode Timer
▼ [DOWN]/[VOLUME]	Pour diminuer une valeur / Pour activer le mode continu
[STOP]	Pour inactiver le débit de fumée

Réglage de menu

Interval XXX Sec	Réglage de l'intervalle entre 5 et 200 secondes
Duration XXX Sec	Réglage de la durée entre 1 et 200 secondes.
Timer Out	Réglage du volume de fumée entre 1 et 100 %.
Volume Out	Réglage du volume de fumée entre 1 et 100 %.
DMX512 Add:XXX	Réglage de l'adresse DMX512 entre 1 et 512
Remote Type	Sélectionnez le télécommande : SC-2 ou Z-8
Modèle XXXX	Sélectionnez le modèle : S-100X, S-200X, SW-250, Z-1200II

Notes importantes : L'embauche "Null" peut être utilisé pour alimenter chaque modèle et aussi plusieurs machines du liquide à fumée. Dans ce cas, la pompe fonctionne avec de capacité maximale. Vous pouvez régler le volume de débit manuellement aux panneaux des machines individuelles.

Z-8 Télécommande cablée (Accessoire)

Pour contrôler le Z-1200II par télécommande, connectez ladite avec l'entrée 4-pôles du LCU-1S. La télécommande Z-8 permet le contrôle manuel, l'opération continue et l'opération avec le Timer. Utilisez le bouton tournant respectif pour régler l'intervalle, la durée et le volume de débit.



SC-2 Télécommande cablée (Accessoire)

Utilisez la télécommande SC-2 pour régler les modèles S-100X/S-200X et SW-250. Activez le débit de neige avec l'interrupteur à bascule et réglez le volume de débit avec le bouton tournant.



Configuration de la connexion DMX

La machine possède fiches XLR 3 pôles pour connecter un contrôleur DMX. Le graphique ci-dessous montre la configuration des fiches.

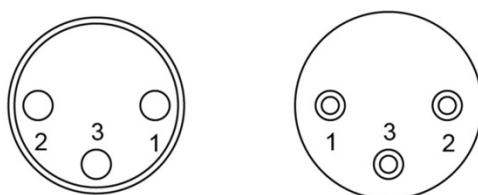

3 Pin XLR

Contact	Fonction
1	Masse
2	Signal-
3	Signal+

Operation DMX

Connexion DMX – Connectez la machine à un contrôleur DMX ou une machine dans la chaîne DMX.



Fonctions DMX

Mode de canaux	Canal	Valeur	Fonction
1	1	0-4	Off
		5-255	Réglage du volume entre 1 et 100 %

Nettoyage et maintenance

- Faites toujours attention de ne pas polluer le liquide à neige.
- Toujours nettoyez la machine avec un chiffon sec.
- Pour une performance optimale, nous vous conseillons de faire fonctionner la machine au moins une fois par mois.

Remplacer le fusible



Avant le remplacement du fusible débranchez la machine. Toujours remplacer un fusible par un autre de modèle identique.

Etape 1 : Débranchez la machine.

Etape 2 : Dévissez le porte-fusible avec un tournevis et le retirer du boîtier.

Etape 3 : Installez le nouveau fusible au porte-fusible comme indiqué ci-après.

Etape 4 : Remettez le porte-fusible.

Fusible

120V = T15A 250V

240V = T7A 250V

Messages d'erreur

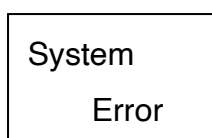

Indique que le LCU-1S n'est pas allumé.

En cas d'avis présent, allumez le LCU-1S ou contactez votre revendeur Antari.

Alimentation

Alimentation	US model : AC 100-120V, 50 / 60Hz 0.35A EU model : AC 220-240V, 50 / 60Hz 0.18A
Puissance de rendement	40W
Consommation de liquide	400 ml/min
Liquide compatible	Liquide Antari
Température ambiante	5 °C - 0 °C (41 °F-104 °F)
Contrôle	DMX, timer, manuellement
Canaux DMX	1 canal
Connexion	XLR 3 pôles (DMX)
Accessoires	Z-8 Télécommande SC-2 Télécommande
Dimensions	L203 l179 H96 mm (L7.99 l7.05 H3.78 inch)
Poids	3.3 kg (7.28 lbs)

LCU-1S

Liquid Control Unit

Bedienungsanleitung

Sicherheitshinweise



Vor Benutzung der Maschine bitte unbedingt diese Bedienungsanleitung sorgfältig lesen. Sie enthält wichtige Informationen zur Sicherheit, Installation, Benutzung und Wartung. Bitte beachten Sie alle Warnhinweise und Anweisungen in dieser Bedienungsanleitung und auf Ihrem Gerät.

Wenden Sie sich an Ihren Fachhändler, wenn Sie Fragen zur sicheren Bedienung des Geräts haben sollten.

- Vor Nässe schützen.
- Verwenden Sie bitte ausschließlich dreipolige, geerdete Steckdosen, um eine Stromschlaggefahr zu vermeiden.
- Vor Inbetriebnahme darauf achten, dass das Gerät an die richtige Spannung angeschlossen wird. Betreiben Sie das Gerät nicht, wenn die Spannungsangaben nicht übereinstimmen.
- Vor Wartungsarbeiten und nach dem Betrieb trennen Sie bitte das Gerät vom Netz oder schalten es aus.
- Nur innerhalb geschlossener Räume betreiben! Vor Nässe schützen. Sollte Nebelflüssigkeit ausgelaufen sein, trennen Sie das Gerät vom Netz und reinigen Sie es mit einem feuchten Tuch. Sollte Nebelflüssigkeit ins Innere der Maschine gelangen, trennen Sie die Maschine bitte sofort vom Netz. Kontaktieren Sie bitte einen Servicetechniker oder Ihren Antari-Händler, bevor Sie die Maschine erneut benutzen.
- Im Innern der Maschine befinden sich keine vom Benutzer zu wartenden Teile. Wenden Sie sich an Ihren autorisierten Fachhändler für Wartungs- und Servicearbeiten.
- Nur für Erwachsene. Betreiben Sie das Gerät niemals unbeaufsichtigt.
- Mischen Sie niemals entzündliche Flüssigkeiten jeglicher Art (Öl, Gas, Duftstoffe) unter die Nebelflüssigkeit.
- Halten Sie das Gerät während der Benutzung von entflammenden Gegenständen

fern.

- Verwenden Sie nur die Antari-Nebelflüssigkeit oder andere hochwertige Flüssigkeiten, die von Ihrem Händler empfohlen wurden.
- Sollte Ihre Antari-Nebelmaschine einmal nicht mehr ordnungsgemäß arbeiten, schalten Sie sie bitte sofort ab. Nehmen Sie bitte mit Ihrem Antari-Händler Kontakt auf.
- Entleeren Sie den Tank immer, bevor Sie das Gerät verschicken oder transportieren.
- Nebel-/Schneeflüssigkeit kann ein Gesundheitsrisiko darstellen, wenn es verschluckt wird. Trinken Sie niemals Nebelflüssigkeit. Bewahren Sie Nebelflüssigkeit sicher auf. Sollten Sie Nebelflüssigkeit verschlucken oder sollten die Haut oder die Augen damit in Berührung kommen, konsultieren Sie bitte sofort einen Arzt.

Auspacken und Prüfen des Geräts

Öffnen Sie nach dem Erhalt der Maschine den Versandkarton und stellen Sie sicher, dass alle Teile, die für den Betrieb des Systems notwendig sind, in einem einwandfreien Zustand eingetroffen sind. Wenn Ausrüstungsteile fehlen oder beschädigt sein sollten, nehmen Sie bitte sofort mit Ihrem Antari-Händler Kontakt auf.

Lieferumfang:	1 x LCU-1S Fluid-Verteilereinheit
	1 x Netzkabel
	1 x 4-pol. Datenkabel
	1 x Fluidschlauch
	1 x Fluidfilter
	1 x Bedienungsanleitung

Geräteabmessungen



Produktübersicht



Inbetriebnahme und Installation

Kompatible Modelle

Die LCU-1S Verteilereinheit wurde entwickelt für die Modelle Z-1200II, S-100X, S-200X und SW-250. Jedes Modell hat eine voreingestellte Flussrate, um die optimale Leistung zu erreichen.

Fluidtank anschließen

Die Nebelflüssigkeit fließt durch einen 6-mm-Schlauch von der Verteilereinheit zu den Maschinen. Die Maschinen sind mit 4-mm-Fluideingängen ausgestattet. Verwenden Sie daher zum Anschluss der Verteilereinheit den mitgelieferten Adapter. Um eine Kontamination des Schlauchs zu verhindern, verfügt der Fluideingang der Verteilereinheit über ein Filter.

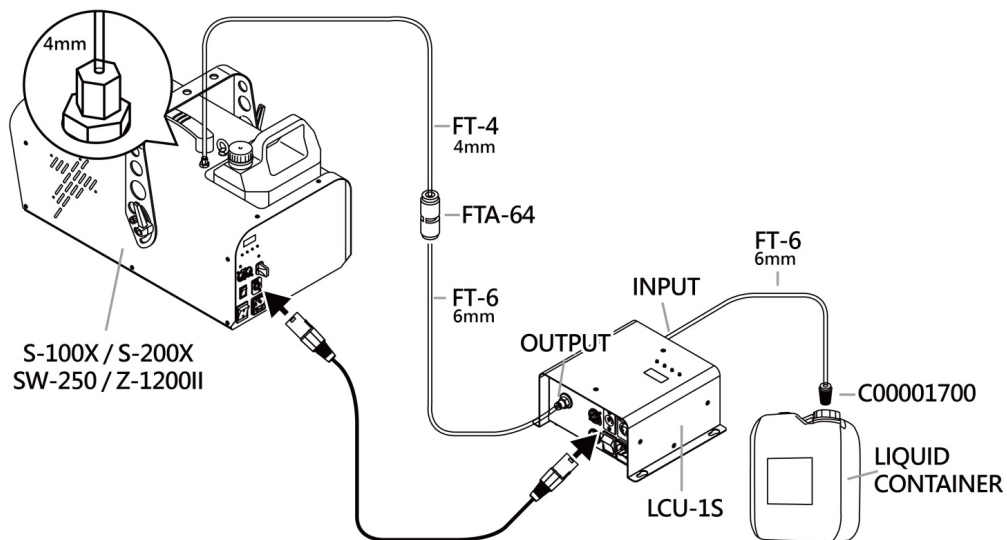

Datenverkabelung

Die Datenverkabelung erfolgt über 4-polige Anschlüsse. Verbinden Sie den Datenausgang der Verteilereinheit mit dem Anschluss für die Fernbedienung an der Maschine.

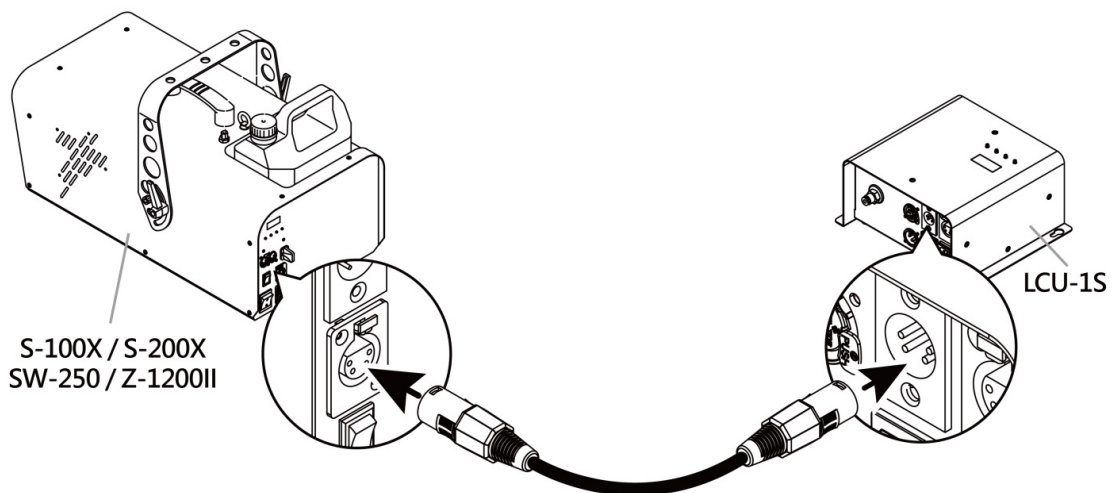

Hinweis: Die LCU-1S Verteilereinheit wurde entwickelt für die Modelle Z-1200II, S-100X, S-200X und SW-250. Es wird empfohlen, immer nur eine Maschine zu betreiben.

Bedienung

Bedienfeld

Die Bedienung der Maschine erfolgt über das Bedienfeld.

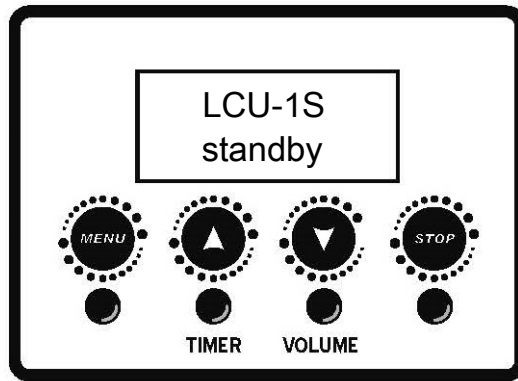

Taste	Funktion
[MENU]	Zum Anwählen von Funktionen
▲ [UP]/[TIMER]	Hoch/Zum Aktivieren des Timer-Betriebs
▼ [DOWN]/[VOLUME]	Runter/Zum Aktivieren des Dauerbetriebs
[STOP]	Zum Stoppen des Nebelausstoßes.

Menüeinstellungen

Interval XXX Sec	Zeitintervalle zwischen 5 und 200 Sekunden einstellen
Duration XXX Sec	Nebeldauer zwischen 1 und 200 Sekunden einstellen
Timer Out 100%	Nebelmenge zwischen 1 % und 100 % einstellen
Volume Out 100%	Lüftergeschwindigkeit zwischen 1 % und 100 % einstellen
DMX512 Add:XXX	DMX-Adresse zwischen 1 und 512 einstellen
Remote Type XXX	Fernbedienung SC-2 oder Z-8 wählen

Modell
XXXX

Zu betreibendes Modell wählen: S-100X, S-200X, SW-250, Z-1200II

Wichtig! Die Einstellung "Null" kann für jedes Modell sowie für das Betreiben von mehreren Maschinen gewählt werden. Die Pumpe läuft dann mit maximaler Kapazität; das Ausstoßvolumen lässt sich manuell an den Maschinen einstellen.

Z-8 Kabelfernbedienung (Zubehör)

Für den Betrieb der Z-1200II per Fernbedienung verbinden Sie diese mit dem 4-poligen Eingang auf der Rückseite der Verteilereinheit. Die Z-8 ermöglicht die manuelle Steuerung, Dauerbetrieb und Timer-Betrieb. Verwenden Sie im Timer-Betrieb den jeweiligen Drehregler, um die Intervalle, die Ausstoßdauer und das Ausstoßvolumen einzustellen.



SC-2 Kabelfernbedienung (Zubehör)

Verwenden Sie die SC-2 Fernbedienung zur Steuerung der Modelle S-100X/S-200X/ SW-250. Aktivieren Sie den Schneesausstoß mit dem Kippschalter und stellen Sie das Ausstoßvolumen mit dem Drehregler ein.



Belegung der DMX-Anschlüsse

Die Maschine verfügt über 3-polige XLR-Anschlüsse für den DMX-Anschluss. Die nachfolgende Grafik zeigt die Belegung der Buchsen.

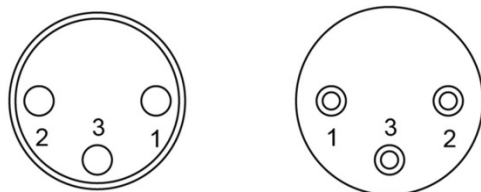

3 Pin XLR

Kontakt	Funktion
1	Masse
2	Signal-
3	Signal+

DMX-Steuerung

DMX-Anschluss herstellen – Schließen Sie das Gerät an einen DMX-Controller oder an ein Gerät in der DMX-Kette an. Für den DMX-Anschluss sind 3-polige DMX-Anschlüsse auf der Vorderseite der Maschine angebracht.



DMX-Steuerfunktionen

Kanalmodus	Kanal	Wert	Funktion
1	1	0-4	Off
		5-255	Ausstoßvolumen zwischen 1 % und 100 % einstellen

Wartung

- Achten Sie darauf, dass die Maschine nicht verunreinigt wird.
- Verwenden Sie zur Reinigung des Gehäuses ein angefeuchtetes Tuch.
- Es ist empfehlenswert die Maschine monatlich zu betreiben, um die beste Leistung und das beste Ausstoßverhalten zu erzielen.

Sicherungswechsel



Vor dem Sicherungswechsel ist das Gerät allpolig von der Netzspannung zu trennen. Setzen Sie nur Sicherungen gleichen Typs und Leistung ein.

Schritt 1: Trennen Sie das Netzkabel von der Stromversorgung.

Schritt 2: Öffnen Sie den Sicherungshalter mit einem passenden Schraubendreher.

Schritt 3: Setzen Sie die neue Sicherung gemäß den nachfolgenden Angaben ein.

Schritt 4: Setzen Sie den Sicherungshalter wieder im Gehäuse ein.

Sicherung

120V = T2A 250V

230V = T1A 250V

Fehlermeldungen

System

Error

Das Gerät ist nicht eingeschaltet.

Falls diese Meldung erscheint, schalten Sie das Gerät ein oder kontaktieren Sie Ihren Fachhändler.

Technische Daten

Spannungsversorgung	US model : AC 100-120V, 50 / 60Hz 0,35A EU model : AC 220-240V, 50 / 60Hz 0,18A
Gesamtanschlusswert	40W
Fluidverbrauch	400 ml/min
Kompatible Nebelflüssigkeit	Antari Nebelflüssigkeit
Umgebungstemperaturbereich	5 °C - 40 °C (41 °F-104 °F)
Steuerung	DMX, Timer, manuell
DMX-Kanäle	1 Kanal
Anschluss	XLR 3-pol (DMX)
Zubehör	Z-8 Fernbedienung SC-2 Fernbedienung
Maße	L203 B179 H96 mm (L7,99 B7,05 H3,78 inch)
Gewicht	3,3 kg (7,28 lbs)



LCU-1S 流量供應器 中文使用說明書

使用說明及安全注意事項



在使用機器以前，請仔細閱讀以下說明，此份說明書包含了如何在安全的情況下安裝並使用機器，且會說明機器上所有標示的標籤所代表的意義。

如果您有任何使用上的問題，請聯繫當地的 **Antari** 經銷商尋求清楚的說明與協助。

- 保持機器的乾燥。
- 請配合接地型插座，以避免觸電的危險。
- 使用機器前，請確定使用場所的 **AC** 電源規格，與機器電壓規格是否相符。
- 拔開機器和 **AC** 電源插座時，請確認機器已關機不在使用的狀態下。
- 本產品僅限室內使用，請勿將機器暴露在雨中或潮濕的環境，如果有液體(煙霧油)翻倒或溢出，請勿連結機器與 **AC** 電源，用乾布擦拭乾淨，如果任何液體進入機器電子零件，請立即拔除插頭，並連繫當地的 **Antari** 經銷商。
- 本機器不含任何用戶拆解和自行維修或修改的零件在內，請勿嘗試自行維修或改裝機器，未經授權的技術人員，可能導致機器故障或永久損壞。
- 機器限成人操作，請勿在無人值守時讓機器運作。
- 請勿添加任何易燃物品進入機器。
- 操作機器時請確認周邊沒有任何易燃的材料。
- 為確保機器的使用壽命，請使用 **Antari** 品牌之煙霧油，添加其他液體可能會導致電熱管阻塞和機器的故障。
- 如果機器出現故障，請拔下機器插頭，立即停止工作。並請連繫您當地的 **Antari** 經銷商。
- 運送機器以前，請確認機器的油箱已完全清空。
- 煙霧油不能食用，吞食煙霧油可能導致損壞健康的風險，請將煙霧油存放在室內安全的地方。如果碰觸到眼睛或誤吞食，請立即尋求醫生的協助。

包裝內容

在收到機器後，請立即小心地打開包裝紙箱，檢查所有內容，以確保所有零配件都有齊全收到，並處於良好的狀態。如果有任何部件因運輸過程出現損壞或缺少，請立即連絡經銷商，並以原包裝退回檢查。

內容包括：

- LCU-1S 流量供應器 1 台
- 電源線 1 條
- 4 Pin 數據連接線 1 條
- 10 米的油管 1 條
- FTA-64 轉接頭（6mm 轉接 4mm）1 個
- 使用說明書 1 本

機器尺寸



機器外觀概述



設定安裝

搭配使用型號

LCU-1S 設計搭配 Z-1200II，S-100X，S-200X 和 SW-250 的使用。每個機型都有一個預先設計好的液體流速已達到機器供應液體的最佳性能。

液體連接供應

從控制機器到 LCU-1S 供應器採用 6mm PU 管。該機再配用 6mm 轉向 4mm 的 FTA-64 的分流接頭，以 4mm PU 的管線從液體管的一端連接到被供應機器的液體入口。並在液體輸入到控制單元安裝過濾器在液體管的末端以防止細小雜物進入液體造成管路組礙。

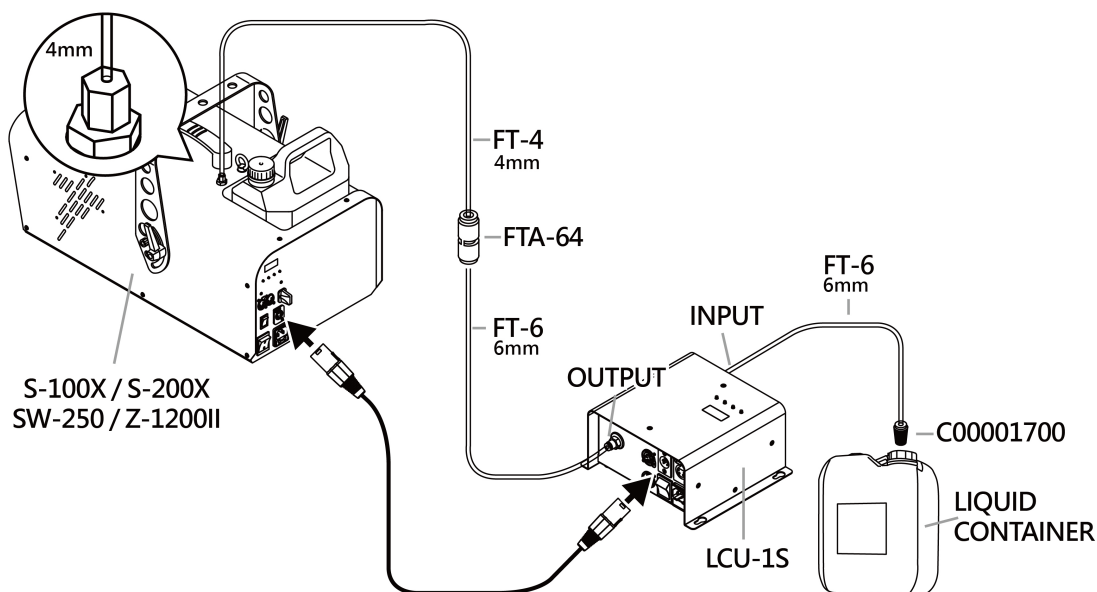

連接數據

採用 4Pin 的連接器以傳輸訊號。用以連結 LCU-1S 和機器之間的輸出控制。

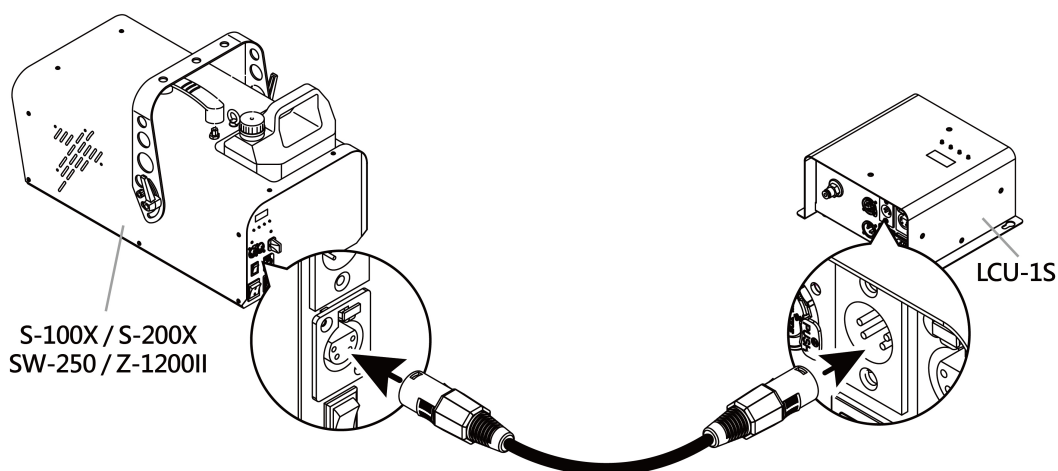

*LCU-1S 設計供應 Z-1200 II，S-100X，S-200X 和 SW-250 使用。每次供應一台機器作使用。

操作說明

控制面板操作

LCU-1S 配備有液晶螢幕，可經由螢幕下方的選項鈕做控制

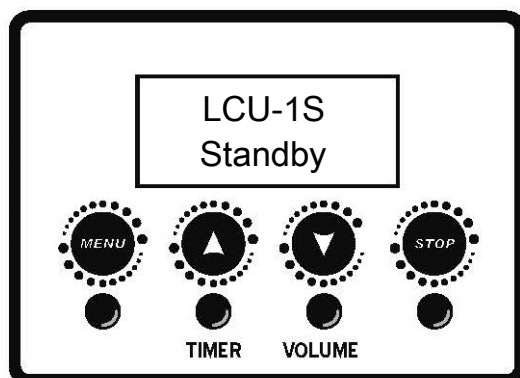

按鍵	功能
[MENU]	瀏覽功能選單
▲ [UP]/[TIMER]	UP 功能選項和定時功能
▼ [DOWN]/[VOLUME]	Down 功能選項和輸出量功能
[STOP]	解除定時/ 輸出量功能

控制清單

Interval XXX Sec	設定 5 到 200 秒的輸出間隔
Duration XXX Sec	設定 1 到 200 秒的輸出時間
Timer Out 100%	在定時的模式設定下 1 到 100 %的輸出量大小
Volume Out 100%	在輸出量的模式設定下 1 到 100 %的輸出量大小

DMX512
Add:XXX

設定 DMX 從 1 到 512 的位址

Remote
Type XXX

選擇 SC-2 或 Z-8 的控制器

Model
XXXX

選擇搭配使用的機型 (Z-1200II, S-100X, S-200X, SW-250 以正確的計算機器在安全控制下的有效輸出。)

控制選項的模式中還有 Model Null (空白) 選項，在這個模式下，可以一台 LCU-1S 可以和任何一台需要液體的機器或與多台機器連接使用。此模式下，幫浦設定為全力輸出，可以手動調整輸出量。(多台連結使用，請參考 LCU-1 的使用說明。)

Z-8 控制器 (選配)

透過 Z-8 控制器來控制 Z-1200II 煙霧機，將 Z-8 控制器連結機器背後的 4-pin 輸入孔，利用控制器上的旋鈕進行控制煙霧的定時設定、輸出間距、輸出時間及輸出量設定。



SC-2 控制器 (選配)

透過 SC-2 控制器來控制 S-100X, S-200X 及 SW-250，將 SC-2 控制器連結機器背後的輸入孔，利用控制器上的旋鈕進行控制雪花輸出量設定。



DMX 連接 Pin 點說明

本機提供了 DMX 連接 3 Pin XLR 的 DMX 連接選擇。下方為 Pin 接點說明：

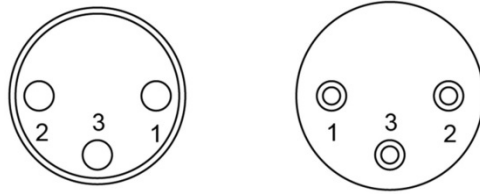

3 Pin XLR

Pin	功能
1	接地
2	數據-
3	數據+

DMX 操作

建立 DMX 連接 – 將機器連接到 DMX 控制器或 DMX 鏈中的機器之一。本機採用的 DMX 連接座是 XLR 3 Pin 連接座，該連接器位於機器的前側。



DMX 通道功能

通道模式	通道	DMX 數值範圍	功能
1	1	0-4	關閉
		5-255	控制輸出量從 1 – 100%

維護與保養

- 請保持機器潔，不要讓機器髒汙。
- 機殼可使用濕布擦拭。
- 建議每月至少讓機氣溫機並運轉一次，以保持機器處於最佳的性能和輸出條件。

更換保險絲



更換保險絲前關閉電源。並限使用相同類型和等級的保險絲。

第1步：關閉電源

第2步：用平頭螺絲刀鬆開保險絲座

第3步：更換相同類型和等級的保險絲如下所示

第4步：裝回保險絲座

保險絲規格

120V = T2A 250V

230V = T1A 250V

錯誤訊息

System
Error

顯示電源未開啟

若控制螢幕顯示以上訊息，請將電源開啟或連繫您當地的 **Antari** 經銷商，尋求清楚的說明與協助。

規格資料

- 電壓 美規 : AC 100-120V, 50 / 60Hz 0.35A
 歐規 : AC 220-240V, 50 / 60Hz 0.18A
- 額定功率 40 瓦
- 耗油量 400 毫升/分鐘
- 適用品項 Antari 煙霧水/雪花水/泡泡水
- 適用環溫 5 °C - 40 °C (41 °F-104 °F)
- 控制方式 DMX512, 定時控制, 手動控制
- DMX512 頻道 占用 1 頻道
- 連接座 XLR 3-pin (DMX512)
- 選擇性配件 Z-8 有線定時控制器
 SC-2 有線控制器
- 尺寸 長 203 寬 179 高 96 mm
 (長 7.99 寬 7.05 高 3.78 inch)
- 重量 3.3 公斤 (7.28 lbs)

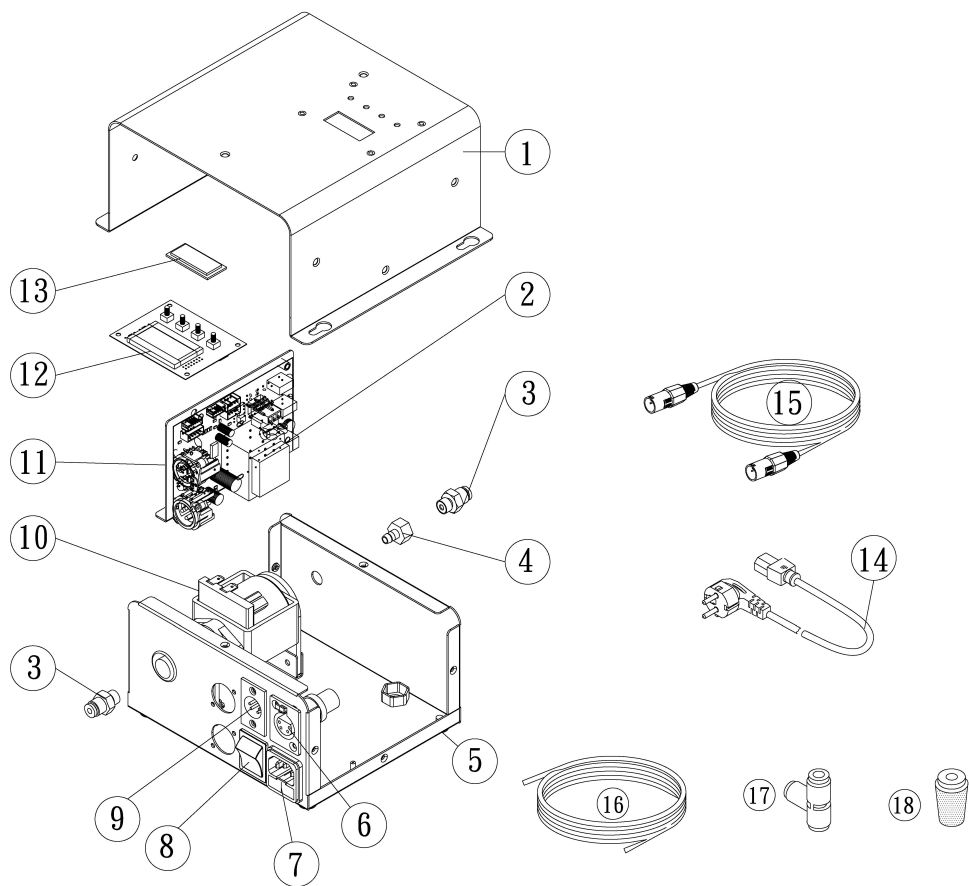

SPARE PARTS OF LCU-1SE

① LCU1S0H00	Steel Case/Cover	⑪ LCU1S0100	Steel Case
② LCU-1SE-PCB	Main P.C Board	⑫ LCU-1S-PCBC	Main P.C Board
③ C00011520	PU Tube Connector	⑬ C02000700	Acrylic
④ C00011530	Fluid Tube Connector	⑭ C050205E0	Power Cord & Plug
⑤ LCU1S0L00	Steel Case/Base	⑮ C0500E600	Remote Control Extension Cable
⑥ C15CU1SED	Control Inlet Socke	⑯ FT-6	6mm liquid tube(10m)
⑦ C045E1300	Power socket (Inlet)	⑰ FTA-664	T-type adaptor for two 6mm tubes to one 4mm tube
⑧ C04000100	Rocker Switch/Power	⑱ FLF-6	Liquid filter for 6mm tube
⑨ C15CU1SEC	Control Outlet Socke		
⑩ PE0EX7E00	Pump (Group)		



For current product information visit Antari at: www.antari.com
For information requests please contact us at: sales@antari.com



C08LCU1S2

www.antari.com